

base seca / Tinta de acabamento Poliuretano acrílico alifático 80 µm base seca;

**GERAL**

- Conferir cotas no local da execução antes da fabricação e montagem das peças metálicas;
- Em caso de dúvidas consultar o projetista.



João Lucas Barros Temoteo  
Engenheiro Civil  
CREA-CE 51798

APROVO	APROVO
PROP. _____ PROJ. _____ EXEC. _____	APROVO

REV.	DESCRIÇÃO	DATA	DESENHO	APROV.
R00	Emissão Inicial	31/07/2019	-	-



Projeto: **ESTRUTUTAL - COBERTURA**  
**CENTRO DE EVENTOS SANTANA DO CARIRI**

Título: 01 - PLANTA DE COBERTA - ESC. : 1/200      05 - QUADRO DE MATERIAIS  
 02 - SEÇÃO TRELIÇA TIPO - ESC. : 1/100      06 - DEMAIS ESPECIFICAÇÕES  
 03 - PLANO DE COBERTURA - ESC. : 1/100  
 04 - DETALHAMENTOS - ESC. : INDICADA

Desenho / Resp. Técnico:  
**Engº João Lucas Barros Temoteo - CREA/CE 51798**

Data: **Julho / 2019**      Escala: **INDICADA**

**01/01**



**NOTAS**

Empty space for notes.

APROVO	APROVO
--------	--------

PROP. _____ PROJ. _____ EXEC. _____	APROVO
---	--------

João Lucas Barros Temoteo  
Engenheiro Civil  
CREA-CE 51798

REV.	DESCRIÇÃO	DATA	DESENHO	APROV.
ROO	Emissão Inicial	16/07/2019	-	-



Projeto: <b>TERRAPLENAGEM</b> CENTRO DE EVENTOS SANTANA DO CARIRI	
Título: - PLANTÁ BAIXA DOS ALINHAMENTOS E PERFS LONGITUDINAIS	
Desenho / Resp. Técnico: Engº João Lucas Barros Temoteo - CREA/CE 51798 Engª Mariana Macário Dumont - CREA/CE 323415	Prancha: 01 / 06
Data: Julho / 2019	Escala: INDICADA



**NOTAS**

APROVO	APROVO
_____ PROP.  _____ PROJ.  _____ EXEC.	APROVO

João Lucas Barros Temoteo  
 Engenheiro Civil  
 CREA-CE 51798

REV.	DESCRIÇÃO	DATA	DESENHO	APROV.
R00	Emissão Inicial	16/07/2019	-	-



Projeto: <b>TERRAPLENAGEM</b> CENTRO DE EVENTOS SANTANA DO CARIRI	
Título: - PERFIS LONGITUDINAIS	
Desenho / Resp. Técnico: Engº João Lucas Barros Temoteo - CREA/CE 51798 Engª Mariana Macário Dumont - CREA/CE 323415	
Data: Julho / 2019	Escala: INDICADA
Prancha: <span style="font-size: 2em;">02/06</span>	



João Lucas Barros Temoteo  
Engenheiro Civil  
CREA-CE 51798

APROVO	APROVO
PROP. _____ PROJ. _____ EXEC. _____	APROVO

REV.	DESCRIÇÃO	DATA	DESENHO	APROV.
R00	Emissão Inicial	16/07/2019	-	-



Projeto: <b>TERRAPLENAGEM</b> CENTRO DE EVENTOS SANTANA DO CARIRI	
Título: - PLANTA BAIXA DAS SEÇÕES TRANSVERSAIS	
Desenho / Resp. Técnico: Engº João Lucas Barros Temoteo - CREA/CE 51798 Engª Mariana Macário Dumont - CREA/CE 323415	Prancha: 03/06
Data: Julho / 2019	Escala: INDICADA





9205000.000

João Lucas Barros Temoteo  
Engenheiro Civil  
CREA-CE 51798

APROVO	APROVO
PROP.	
PROJ.	
EXEC.	APROVO

REV.	DESCRIÇÃO	DATA	DESENHO	APROV.
R00	Emissão Inicial	16/07/2019	-	-



SECRETARIA DE OBRAS

Projeto: **TERRAPLENAGEM**  
CENTRO DE EVENTOS SANTANA DO CARIRI

Título:  
- PLANTA BAIXA DAS SEÇÕES TRANSVERSAIS - PLATÔ

Desenho / Resp. Técnico:  
Engº João Lucas Barros Temoteo - CREA/CE 51798  
Engª Mariana Macário Dumont - CREA/CE 323415

Data: Julho / 2019

Prancha: **05/06**

Escala: **INDICADA**



João Lucas Barros Temoteo  
Engenheiro Civil  
CREA-CE 51798

APROVO	APROVO
PROP. _____ PROJ. _____ EXEC. _____	APROVO

REV.	DESCRIÇÃO	DATA	DESENHO	APROV.
ROO	Emissão Inicial	16/07/2019	-	-



Projeto: <b>TERRAPLENAGEM</b> CENTRO DE EVENTOS SANTANA DO CARIRI	
Título: <b>- PERFIL LONGITUDINAL E SEÇÕES TRANSVERSAIS - PLATÔ</b>	
Desenho / Resp. Técnico: Engº João Lucas Barros Temoteo - CREA/CE 51798 Engª Mariana Macário Dumont - CREA/CE 323415	Prancha: <b>06/06</b>
Data: <b>Julho / 2019</b>	Escala: <b>INDICADA</b>

1	Forro em placa de gesso 60x60
2	Cobertura aparente

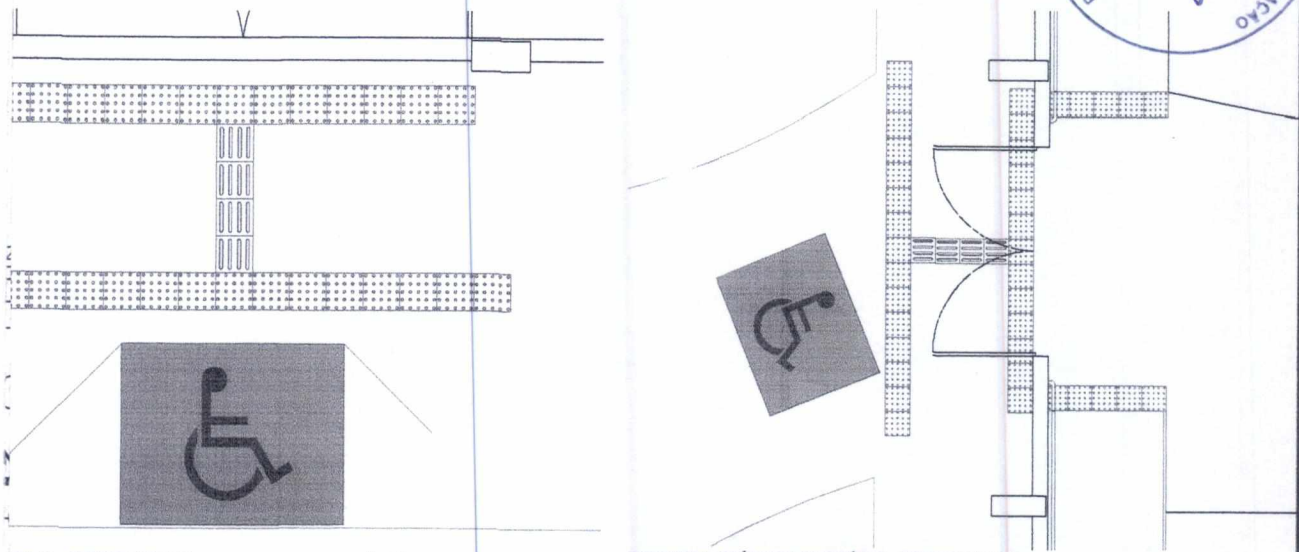

**DETA LHE S (CORRIMÃO) - ACESSIBILIDADE - Centro de Eventos de Santana do Cariri**

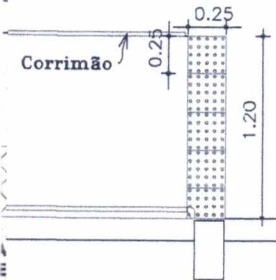

**DETA LHE S (RAMPA) - ACESSIBILIDADE - Centro de Eventos de Santana do Cariri**

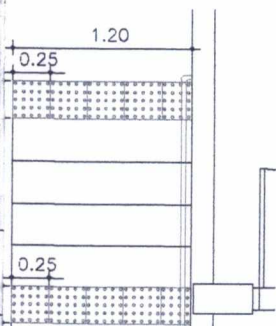

**DETA LHE S (DEGRAUS) - ACESSIBILIDADE - Centro de Eventos de Santana do Cariri**

João Lucas Barros Temoteo  
Engenheiro Civil  
CREA-CE 51798

**DETA LHE S - SAÍDA DO AUDITÓRIO - ACESSIBILIDADE - Centro de Eventos de Santana do Cariri**  
ESC: 1/75

APROVO	APROVO
PROP.	
PROJ.	
EXEC.	APROVO

REV.	DESCRIÇÃO	DATA	DESENHO	APROV.
R00	Emissão inicial	01/08/2019	-	-



Projeto: <b>ARQUITETÔNICO</b> CENTRO DE EVENTOS DE SANTANA DO CARIRI	
Título: <b>- PLANTA BAIXA</b>	
Desenho / Resp. Técnico: Engº João Lucas Barros Temoteo - CREA/CE 51798	Prancha: <b>01/04</b>
Data: <b>Julho / 2019</b>	Escala: <b>INDICADA</b>



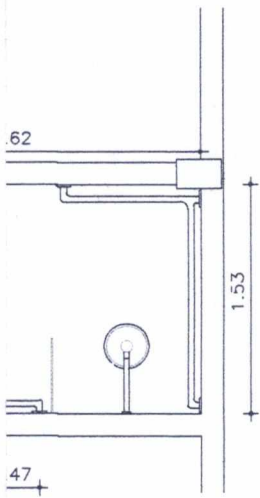

João Lucas Barros Temoteo  
Engenheiro Civil  
CREA-CE 81798

APROVO	APROVO
PROP. _____ PROJ. _____ EXEC. _____	APROVO

REV.	DESCRIÇÃO	DATA	DESENHO	APROV.
R00	Emissão Inicial	01/08/2019	-	-



Projeto: **ARQUITETÔNICO**  
CENTRO DE EVENTOS DE SANTANA DO CARIRI

Título: **- PLANTA BAIXA**

Desenho / Resp. Técnico: Eng° João Lucas Barros Temoteo - CREA/CE 51798

Data: **Julho / 2019** Escala: **INDICADA**

Prancha: **02/04**

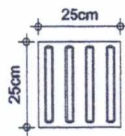

Placa direcional



**QUADRO DE ÁREAS - CALÇADAS**

	<b>Entorno da Edificação</b>	<b>169,83 m<sup>2</sup></b>	<b>Lastro de Material Granular + Piso de Concreto</b>
	<b>Passeios</b>	<b>793,53 m<sup>2</sup></b>	
	<b>Calçada Via</b>	<b>184,64 m<sup>2</sup></b>	
	<b>Total</b>	<b>1148,00 m<sup>2</sup></b>	

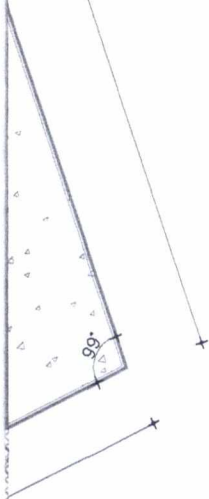

João Lucas Barros Temoteo  
Engenheiro Civil  
CREA/CE 51798

APROVO	APROVO
PROP.	
PROJ.	
EXEC.	APROVO

REV.	DESCRIÇÃO	DATA	DESENHO	APROV.
R00	Emissão Inicial	01/08/2019	-	-



Projeto: **ARQUITETÔNICO**  
**CENTRO DE EVENTOS SANTANA DO CARIRI**

Título: **- PLANTA URBANISTICA**

Desenho / Resp. Técnico: **Engº João Lucas Barros Temoteo - CREA/CE 51798**

Data: **Julho / 2019** Escala: **1 : 250**

Prancha: **03/04**

TAR

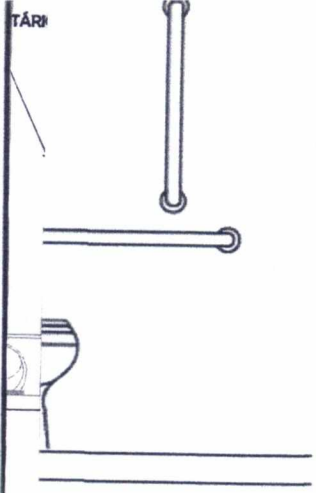

APROVO	APROVO
PROP. _____ PROJ. _____ EXEC. _____	APROVO

João Lucas Barros Temoteo  
Engenheiro Civil  
CREA-CE 91798

REV.	DESCRIÇÃO	DATA	DESENHO	APROV.
ROO	Emissão Inicial	17/10/2019	-	-



Projeto: **ARQUITETÔNICO**  
CENTRO DE EVENTOS DE SANTANA DO CARIRI

Título: **- PLANTA BAIXA ACESSIBILIDADE E DETALHES**

Desenho / Resp. Técnico: Eng° João Lucas Barros Temoteo - CREA/CE 51798

Data: Outubro / 2019

Escala: INDICADA

Prancha: **04/04**



João Lucas Barros Temoteo  
Engenheiro Civil  
CREA-CE 51798

APROVO	APROVO
PROP. _____ PROJ. _____ EXEC. _____	APROVO

REV.	DESCRIÇÃO	DATA	DESENHO	APROV.
R00	Emissão Inicial	21/08/2019	-	-
R01	Inserção da Planta de Situação, Correção das Saídas de Emergência	10/10/2019	-	-



Projeto: **SEGURANÇA CONTRA INCÊNDIO E PÂNICO**  
CENTRO DE EVENTOS SANTANA DO CARIRI

Título: - PLANTA BAIXA DA EDIFICAÇÃO (ARQUITETURA)

Endereço:  
Prolongamento da Rua Acelino Arraes, s/n (vizinho ao Hotel Escola em construção)

Desenho / Resp. Técnico: Engº João Lucas Barros Temoteo - CREA/CE 51798	ART: CE20190531010	Prancha:  <b>01/02</b>
Data: Agosto / 2019	Escala: 1 : 50	

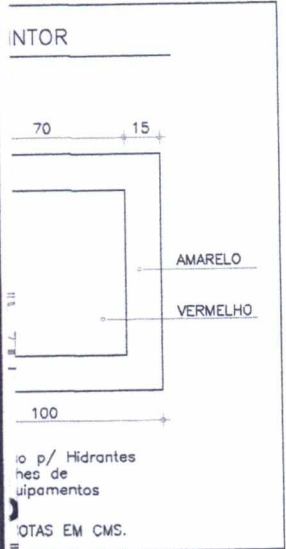

João Lucas Barros Temoteo  
Engenheiro Civil  
CREA-CE 51798

APROVO	APROVO
PROP.	
PROJ.	
EXEC.	APROVO

REV.	DESCRIÇÃO	DATA	DESENHO	APROV.
R00	Emissão Inicial	21/08/2019	-	-
R01	Indicação das placas de capacidade de público, correção das saídas de emergência	10/10/2019	-	-



Projeto: **SEGURANÇA CONTRA INCÊNDIO E PÂNICO**  
CENTRO DE EVENTOS SANTANA DO CARIRI

Título: - PLANTA BAIXA (COMBATE A INCÊNDIO), DETALHES

Endereço: Prolongamento da Rua Acelino Arraes, s/n (vizinho ao Hotel Escola em construção)

Desenho / Resp. Técnico: Eng° João Lucas Barros Temoteo - CREA/CE 51798	ART: CE20190531010	Prancha: <b>02/02</b>
Data: Agosto / 2019	Escala: 1 : 75	

25	3/4"
32	1"
40	1.1/4"

AL. ALIMENTAÇÃO  
 CS. CX. SIFONADA.  
 CI. CX. DE INSERÇÃO.  
 PL. PVC SOLDAVEL.  
 TA. TUB. CONDICIONADO



João Lucas Barros Temoteo  
 Engenheiro Civil  
 CREA-CE 51798

APROVO	APROVO
PROP.	
PROJ.	
EXEC.	APROVO

REV.	DESCRIÇÃO	DATA	DESENHO	APROV.
R00	Emissão Inicial	09/09/2019	-	-



Projeto: **HIDROSSANITÁRIO**  
**CENTRO DE EVENTOS SANTANA DO CARIRI**

Título:  
**- PLANTA BAIXA (SANITÁRIA E RAMAIS HIDRÁULICOS)**

Desenho / Resp. Técnico:  
 Engº João Lucas Barros Temoteo - CREA/CE 51798

Data: **Setembro / 2019**

Escala: **INDICADA**

Prancha:  
**01/02**

9:

60r

AF  
03





PREFEITURA MUNICIPAL DE  
**SANTANA**  
**DO CARIRI**  
A UNIÃO FAZ A FORÇA



# PRAÇA DE EVENTOS





Governo do Estado do Ceará  
Secretaria do Meio Ambiente - SEMA  
**Superintendência Estadual do Meio Ambiente - SEMACE**



**DECLARAÇÃO DE DISPENSA DE LICENCIAMENTO AMBIENTAL**

**Registro N°** 2020020738-DDLA

**Validade:** 05/08/2020

**Razão Social:** MUNICIPIO DE SANTANA DO CARIRI

**CNPJ:** 07597347000102

**Endereço:** RUA DR. JOSÉ AUGUSTO, n° 387 - Centro, Santana do Cariri - CE, 63190-000

**Código Atividade:** 25.07

**Atividade:** Implantação de Praça Pública, Ginásio Poliesportivo, Areninhas e Campo de Futebol

**Empreendimento:** Praça de Eventos

**Quantidade Informada:** 0.5

**Unidade de Medida:** Área total urbanizada (ha)

Atividade dispensada de licença ambiental, de acordo com os parâmetros estabelecidos na Seção IV, Art. 8º, § 1º, da Resolução COEMA N° 02/2019, de 17 de Maio de 2019.

O declarante afirma que as informações prestadas no presente documento são autênticas e verídicas, responsabilizando-se por elas. Em caso de omissão de informação ou de falsa declaração, o declarante se sujeitará às sanções penais e administrativas cabíveis.

Para os casos em que haja mudança na atividade, esta poderá ser passível de licenciamento ambiental.

A presente declaração é concedida com base nas informações declaradas pelo interessado e não isenta o seu titular de requerer demais certidões, autorizações e congêneres à outros órgãos da Administração Pública conforme legislações correlatas.

Esta Declaração dispensa do licenciamento ambiental a atividade acima mencionada, mas não autoriza supressão de vegetação, nem intervenção em Área de Preservação Permanente - APP, Unidades de Conservação da Natureza, terras indígenas administradas pela FUNAI, Quilombolas e/ou Assentamentos rurais (INCRA).

Essa Declaração tem validade de 180 (cento e oitenta) dias a contar da data de sua emissão.

**Declaração emitida em:**

Fortaleza, sexta-feira, 07/02/2020.



**CARTÓRIO DE REGISTRO DE IMÓVEIS**  
SANTANA DO CARIRI - CE - CEP 83190-000

MATRÍCULA

FLS. 2.467-657

REGISTRO  
GERAL

2

DATA

16-08-2019

**TEREZINHA FERNANDES COSTA - Oficial**

RUBRICA

FICHA

01

MATRÍCULA Nº 2.467. Feita em 16 de agosto de 2019. Um terreno localizado na Sede do Bairro Inhumas, zona urbana desta cidade, com as seguintes medidas e confrontantes: no sentido Sudoeste medindo 55,90m (cinquenta e cinco metros e noventa centímetros), com terreno remanescente do expropriante objeto da matrícula nº 2.245, onde está edificado o Centro de Educação Infantil Maria Alaíde de Sousa; ao Oeste, medindo 144,88m (cento e quarenta e quatro metros e oitenta e oito centímetros), com terreno remanescente dos expropriados objeto da matrícula nº 2.060 do qual está sendo desmembrado; ao Norte, medindo 212,36m (duzentos e doze metros e trinta e seis centímetros), com terreno de propriedade de Pedro Gilzelanio Sampaio de Oliveira; a Leste, medindo 141,59m (cento e quarenta e um metros e cinquenta e nove centímetros), com terreno remanescente dos expropriados objeto da matrícula nº 2.060 do qual está sendo desmembrado e ao Sul, medindo 93,78m (noventa e três metros e setenta e oito centímetros), com terreno de propriedade de Antônio Cleantes Rodrigues; perfazendo dito imóvel uma área de 35.767,55m<sup>2</sup> (trinta e cinco mil, setecentos e sessenta e sete vírgula cinquenta e cinco) metros quadrados. PROPRIETÁRIOS: Geraldo Bráulio de Sousa, aposentado, portador da identidade RG nº 173.753 SSP/CE, CPF/MF nº 021.550.103-97 e sua mulher, Maria Welany Alencar, aposentada, portadora da identidade nº 98029142971 SSPDS/CE, CPF/MF nº 749.478.003-30, brasileiros, casados, residentes e domiciliados na Rua Dr. José Nilo, nº 77, Bairro Seminário, na cidade do Crato, deste Estado. REGISTRO ANTERIOR: Matrícula nº 2.050, feita em 12 de setembro de 1992, ficha 01 do Livro 2 - Registro Geral deste Cartório. Dou fé. Eu, *[Assinatura]* (Antônio Alencar Moura Cordeiro) Escrevente Substituto, digitei e assino. Eu, *[Assinatura]* (Pedro de Oliveira Costa), Escrevente Substituto, subscrevi.

R.1/2.467. Feito em 16 de agosto de 2019. Nos termos da Escritura Pública de Desapropriação lavrada hoje à folha 019 do Livro nº 8 de Atos Diversos. MUNICÍPIO DE SANTANA DO CARIRI, inscrito no CNPJ/MF sob nº 07.597.347/0001-02, com endereço na Rua Dr. Plácido Cidade Nuvens, nº 387, Centro, nesta cidade, neste ato representado pelo seu Prefeito Municipal, Pedro Henrique Correia Lopes, brasileiro, casado, Chefe do Poder Executivo, inscrito no CPF/MF nº 381.492.448-75, portador da identidade RG nº 38402741 SSP/SP, residente e domiciliado na Rua Deputado Furtado Leite, nº 281, Centro, nesta cidade; adquiriu o imóvel acima descrito na sua integralidade, por expropriação dos Senhores, Geraldo Bráulio de Sousa, aposentado, portador da identidade RG nº 173.753 SSP/CE, CPF/MF nº 021.550.103-97 e sua mulher, Maria Welany Alencar, aposentada, portadora da identidade nº 98029142971 SSPDS/CE, CPF/MF nº 749.478.003-30, brasileiros, casados, residentes e domiciliados na Rua Dr. José Nilo, nº 77, Bairro Seminário, na cidade do Crato, deste Estado, pagando aos mesmos a quantia de R\$ 1.500,00 (um mil e quinhentos reais), valor este por quanto foi anteriormente avaliado. Sem Condições. Dou fé. Eu, *[Assinatura]* (Antônio Alencar Moura Cordeiro), Escrevente Substituto, digitei e assino. Eu, *[Assinatura]* (Pedro de Oliveira Costa), Escrevente Substituto, subscrevi.

REPÚBLICA FEDERATIVA DO BRASIL - CARTÓRIO DO SEGUNDO OFÍCIO  
Rua São Miguel, 321 - Centro - CEP 63.190-000 - SANTANA DO CARIRI - ESTADO DO CEARÁ  
FONE: (88) 3545.1346 <<>> e-mail: [cartorio2@yahoo.com.br](mailto:cartorio2@yahoo.com.br)

*Terezinha Fernandes Costa* - TITULAR

*Pedro de Oliveira Costa*  
ESCREVENTE SUBSTITUTO -

*Antônio Alencar Moura Cordeiro*  
ESCREVENTE SUBSTITUTO -



### ESCRITURA PÚBLICA DE DESAPROPRIAÇÃO

LIVRO N.º 08 - ATOS DIVERSOS

PÁGINA 019/019v

1º TRASLADO

ESCRITURA PÚBLICA DE DESAPROPRIAÇÃO que em notas faz: MUNICÍPIO DE SANTANA DO CARIRI, na abaixo declarado:

**S A I B A M** quantos esta pública escritura virem que, aos dezesseis (16) dias do mês de agosto do ano de dois mil e dezenove (2019), nesta cidade de Santana do Cariri, Estado do Ceará, em Cartório, perante mim, Escrevente Substituto e do Escrevente Substituto que esta subscreve, compareceram partes entre si justas e contratadas, a saber: de um lado, como expropriante, **MUNICÍPIO DE SANTANA DO CARIRI**, inscrito no CNPJ/MF sob n.º 07.597.347/0001-02, com endereço na Rua Dr. Plácido Cidade Nuvens, n.º 387, Centro, nesta cidade, neste ato representado pelo seu Prefeito Municipal, **Pedro Henrique Correia Lopes**, brasileiro, casado, Chefe do Poder Executivo, inscrito no CPF/MF n.º 381.492.448-75, portador da identidade RG n.º 38402741 SSP/SP, residente e domiciliado na Rua Deputado Furtado Leite, n.º 281, Centro, nesta cidade e, de outro lado, como expropriados, **Geraldo Bráulio de Sousa**, aposentado, portador da identidade RG n.º 173.753 SSP/CE, CPF/MF n.º 021.550.103-97 e sua mulher, **Maria Welany Alencar**, aposentada, portadora da identidade n.º 98029142971 SSPDS/CE, CPF/MF n.º 749.478.003-30, brasileiros, casados, residentes e domiciliados na Rua Dr. José Nilo, n.º 77, Bairro Seminário, na cidade do Crato, deste Estado; todos conhecidos de mim, Escrevente Substituto, do que dou fé. E, pelo expropriante, por seu representante, me foi dito que, com fundamento no artigo 30, inciso II, da Constituição da República Federativa do Brasil; Decreto Lei n.º 3.365, de 21 de junho de 1941, com as alterações da Lei n.º 2.786, de 21 de março de 1956 e da Lei n.º 6.602, de 07 de dezembro de 1978; Lei n.º 3.071, de 01 de janeiro de 1916 do Código Civil Brasileiro e Decreto Municipal n.º 0808001/2019, de 08 de agosto de 2019, devidamente arquivado neste Cartório, expropriava dos Senhores **Geraldo Bráulio de Sousa** e **Maria Welany Alencar**, acima qualificados, o imóvel localizado na Sede do Bairro Inhumas, zona urbana desta cidade, com as seguintes medidas e confrontantes: no sentido **Sudoeste** medindo 55,90m (cinquenta e cinco metros e noventa centímetros), com terreno remanescente do expropriante objeto da matrícula n.º 2.245, onde está edificado o Centro de Educação Infantil Maria Alaíde de Sousa; ao **Oeste**, medindo 144,88m (cento e quarenta e quatro metros e oitenta e oito centímetros), com terreno remanescente dos expropriados objeto da matrícula n.º 2.060 do qual está sendo desmembrado; ao **Norte**, medindo 212,36m (duzentos e doze metros e trinta e seis centímetros), com terreno de propriedade de Pedro Gilzelanio Sampaio de Oliveira; a **Leste**, medindo 141,59m (cento e quarenta e um metros e cinquenta e nove centímetros), com terreno remanescente dos expropriados objeto da matrícula n.º 2.060 do qual está sendo desmembrado e ao **Sul**, medindo 93,78m (noventa e três metros e setenta e oito centímetros), com terreno de propriedade de Antônio Cleantes Rodrigues; perfazendo dito imóvel uma área de 35.767,55m<sup>2</sup> (trinta e cinco mil, setecentos e sessenta e sete vírgula cinquenta e cinco) metros quadrados; adquirida pelos expropriados conforme registro n.º 1 da matrícula n.º 2.060, feita em 12 de setembro de 1992, ficha 01 do livro 2 - Registro Geral; Que, dita desapropriação é feita de comum acordo entre as partes e tem por finalidade a locação de projetos de obras de infraestrutura social e turística, conforme manifestações lançadas no Processo Administrativo n.º 001.08/2019, especificamente, entre outros projetos, uma **Praça de Eventos**. Que, por este ato o expropriante fica com a posse, jus e domínio do imóvel acima descrito e paga aos expropriados a quantia de R\$ 1.500,00 (um mil e quinhentos reais), valor